

Atmosphäre

4/D

kaschütz

agenturschloegl.at



EuroTherm 4/D

EuroTherm 4/D
Einbauversion

EuroTherm 4/D Einbauversion

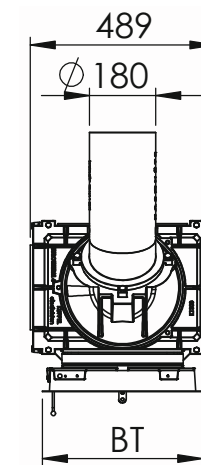
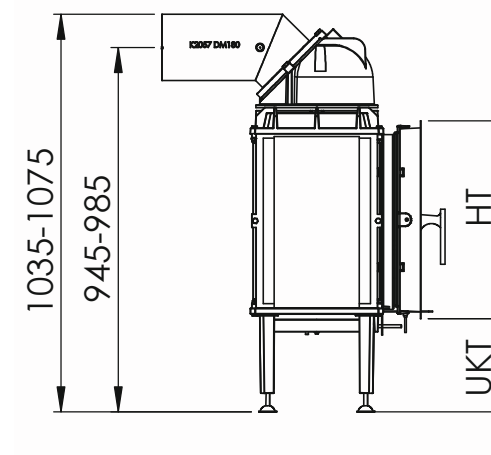
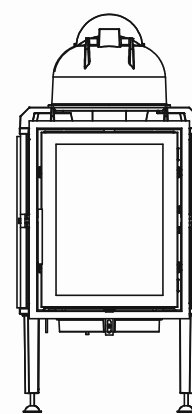

EuroTherm 4/D Tunnel Tunnelversion

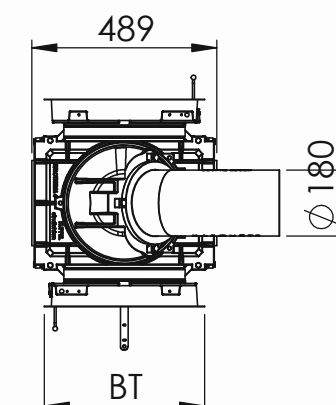
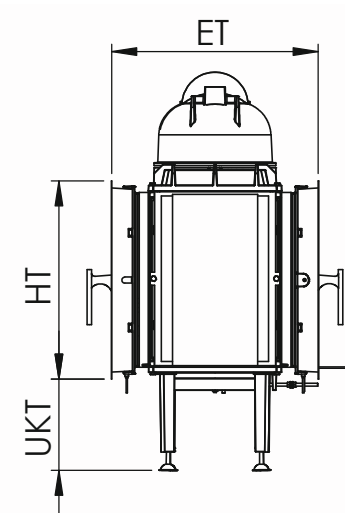
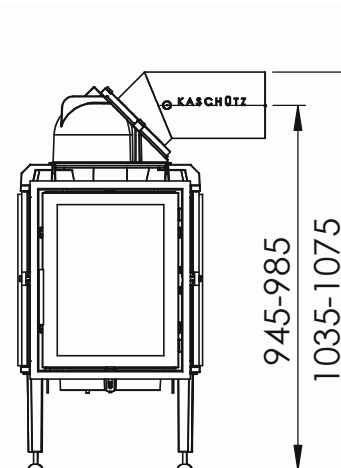

Maßstab 1:20

Betriebsdaten

	EuroTherm 4/D					EuroTherm 4/D Tunnel				
Prüfbericht Nr.	VFH-12-015-P					VFH-12-015-P				
Prüfstelle	VFH der Hafner					VFH der Hafner				
Wärmeleistung (kW)	4,2					4,2				
Teillast (kW)	2					2				
Nachlegeintervall (h)	4					4				
Füllraum (b x t x h) in mm	380 x 255 x 375					380 x 255 x 375				
Abgasstrom (g/sek)	37,4					37,4				
mittlere Abgastemp HE (°C)	448					448				
Abgastemp. NHFL (°C)	166					166				
Fördruck (Pa)	14					14				
Max. Holz-Auflagemenge (kg)	4,7					4,7				
Min. Holz-Auflagemenge (kg)	2,2					2,2				
Gewicht ohne Schamotte (kg)	125					125				
Gesamtgewicht (kg)	160					160				

Offene Maße *	BT	HT	ET	UKT	RT	BT	HT	ET	UKT	RT
Aurea 42	424	524	440	250	95	424	524	541	250	95
Elegance 47	470	520	430	250	85	470	520	521	250	85
Elegance 35	355	520	430	355	85	355	520	521	355	85
Frontplattenblende	470	800	440	120	95	470	800	541	120	95
Sondermaß	Kundenwunsch (max. 570 x 910)					Kundenwunsch (max. 570 x 910)				

*Alle Angaben in Millimeter. Toleranz = ± 5 mm
Konstruktionsänderungen vorbehalten

kaschütz



EuroTherm 4/D EV
Einbauversion



EuroTherm 4/D EV
Tunnel

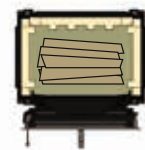

Scheitlänge
33 cm

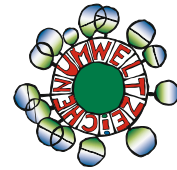

Optionen



EuroTherm 4/D EV
Einbauversion
mit Hinterlader

Symbolfoto

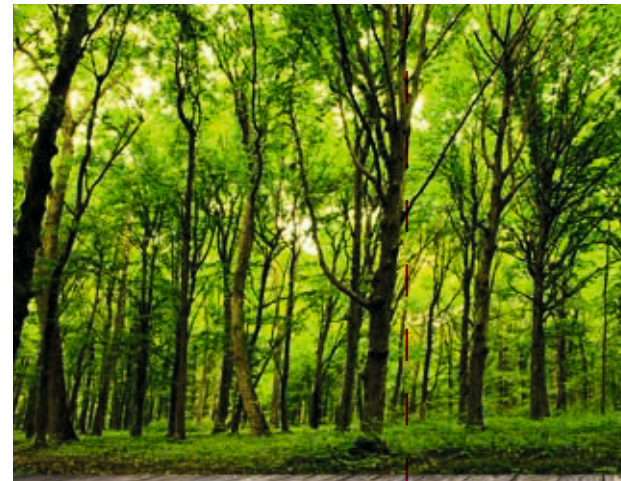
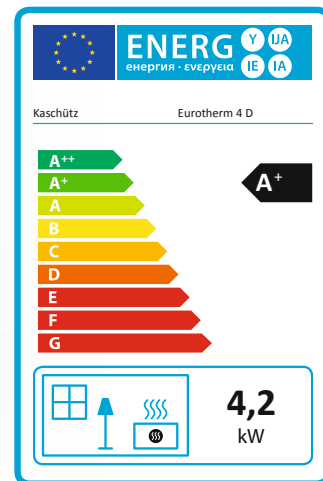

Türanschlag wahlweise rechts
oder links

Schamotteteile durch Fülltüre
auswechselbar (Abb. 1)

Türe mit großer Sichtscheibe
und Doppelverglasung

Drehbare Kuppel

Bei Einbauversion Euromatic
Einbau möglich

Höhenverstellbare Füße

Für externe
Verbrennungsluftzufuhr geeignet

geprüft nach : 1. BIMSCHV Stufe2
Art 15a (ab 2015)
UZ 37

EuroTherm 4/D Tunnel

	Wärmeluft Kachelofen	Kombi Kachelofen
	Wärmeluft / Strahlungswärme fast ausschließlich Wärmeluft	Wärmeluft / Strahlungswärme ausgewogen
	kW Leistung 2,1 bis 4,2 kW	kW Leistung 0,7 bis 2,1 kW
	Speicherzeit 4 Stunden	Speicherzeit 8 bis 12 Stunden
	Empfohlene Holzmenge 2,4 bis 4,7 kg	Empfohlene Holzmenge 2,4 bis 4,7 kg
	Nachheizintervall 1 bis 3 mal pro Tag mit bis zu 2 mal nachlegen	Nachheizintervall 1 bis 2 mal pro Tag 1 mal nachlegen möglich

Kachelofentüren
Zeitloses Design
eine große Auswahl
unter Türvariationen



Euromatic
Die Abbrandregelung –
vollautomatische, elektronische
Ofensteuerung



(Abb. 1)

EuroTherm 4/D
Einbauversion